



Multi-Deur BV

Manuel d'utilisation Ressorts devant

---

# La porte de garage Solid-S500

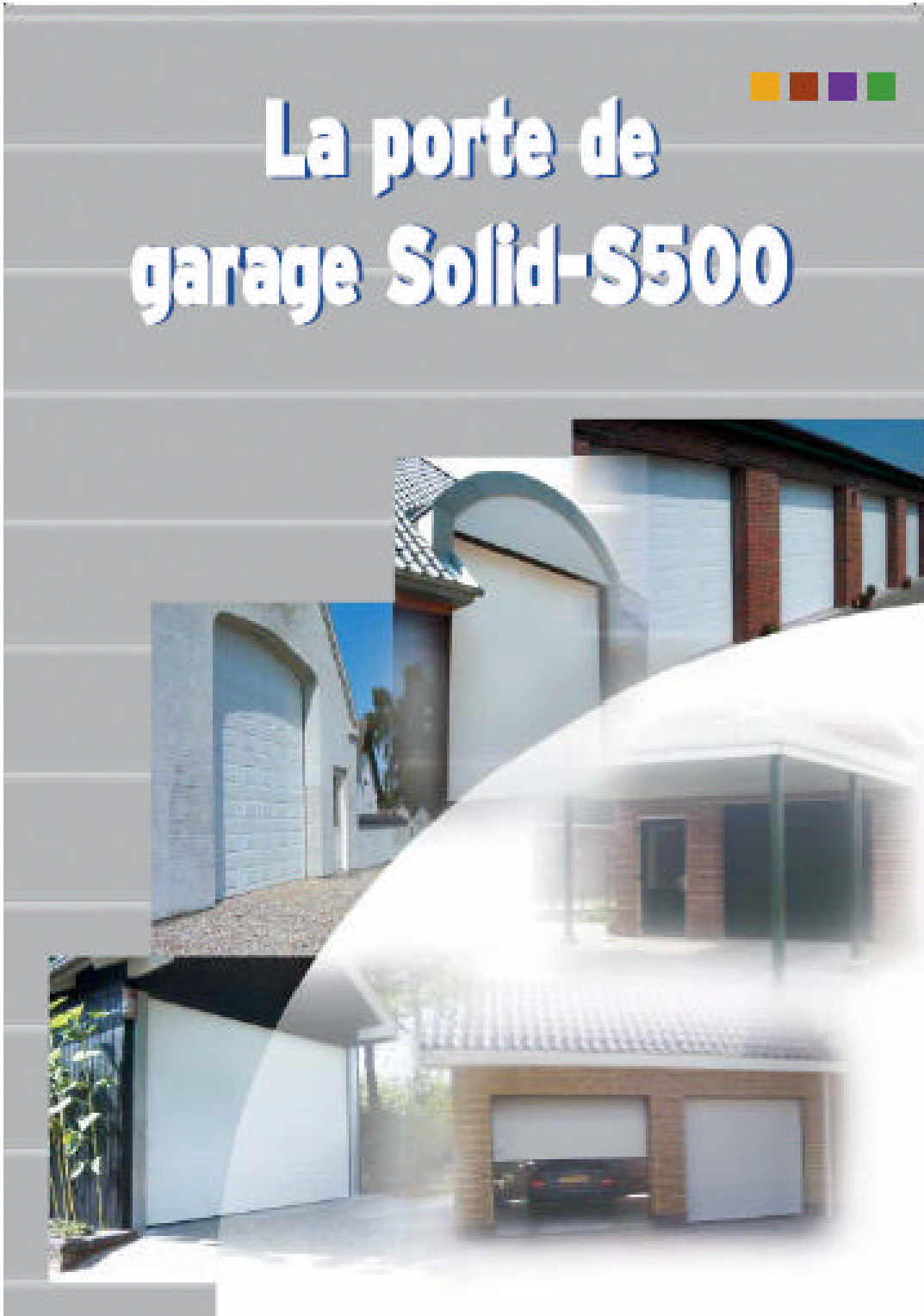



## Table des matières :

1	Généralités .....	3
1.1	Obligations de l'utilisateur final.....	3
1.2	Consignes de sécurité pour le montage, la mise en service et l'entretien .....	3
1.3	Garantie et responsabilité.....	4
2	Utilisation .....	4
3	Directives et normes (uniquement en cas de transmission électrique) .....	4
3.1	Référence .....	4
4	Montage .....	5
4.1	Préparatifs du montage.....	5
4.2	Outils de montage et accessoires .....	6
4.3	Montage des lignes d'angle et des coudes .....	6
4.4	Montage des rails horizontaux. ....	7
4.5	Suspension .....	8
4.6	Montage du rail en C. ....	9
4.7	Montage du colmatage du linteau .....	9
4.8	Montage des ressorts et de l'axe.....	9
4.9	Montage des panneaux .....	10
4.10	Le montage du câble et le positionnement du guide-câble .....	11
4.11	Tendre l'assemblage du ressort.....	11
4.12	Corriger la tension du ressort .....	12
4.13	Montage de la transmission .....	13
4.14	Le réglage de la transmission.....	13
4.15	Placer la marque CE .....	13
5	Données techniques .....	13
6	Mise en service.....	13
7	Transmission .....	14
7.1	Transmission électrique .....	14
7.2	Commande manuelle .....	14
8	Maintenance.....	14
8.1	Généralités.....	14
8.2	Entretien .....	14
	Inspection.....	15
8.3	Pannes .....	15
9	Mise hors service/Démontage/Mise au rebus .....	16
9.1	Mise hors service (uniquement pour le modèle à transmission électrique) .....	16
9.2	Démontage .....	16
9.3	Mise au rebus .....	16
10	Le fabricant .....	17



## Manuel d'utilisation

Pour éviter que des personnes ne se blessent gravement, il faut lire soigneusement ce manuel et en observer toutes les indications et les instructions.

### 1 Généralités

- Cet set de rail a été conçu conformément aux normes de la CE s'y appliquant. Contrôlez cependant vous-même si cette norme correspond aux normes nationales s'appliquant chez vous.
- Le matériel de fixation nécessaire pour monter ce set de rails aux murs et/ou au plafond n'est pas compris dans ce set !
- Toutes les indications concernant le montage à droite ou à gauche s'entendent toujours vu du garage, donc de l'intérieur vers l'extérieur
- Toutes les indications de dimensions sont en millimètres, sauf si indiqué différemment.
- Sous réserve de modifications techniques.



#### 1.1 Obligations de l'utilisateur final

- Respectez ce mode d'emploi.
- La porte de garage ne peut être actionnée que par des personnes compétentes. Les personnes compétentes sont les personnes qui :
  - Disposent du niveau de connaissances acquis par des informations (par exemple via ce mode d'emploi) sur le fonctionnement de la porte.
  - Ont certaines capacités pour actionner la porte.
  - Sont des personnes de 12 ans et plus.
- En principe, il ne peut y avoir de personnes, d'animaux ou d'autres choses dans l'ouverture de la porte, lorsque la porte est actionnée électriquement ou manuellement.
- En cas de panne, de tout temps, prenez contact avec un mécanicien qualifié !
- N'apportez pas de changements à cette porte de garage !
- Si la transmission électrique ne fonctionne plus, il faut que la porte de garage, de tout temps, puisse être commandée à la main.
- Assurez-vous que la porte de garage fonctionne à 100%, faites contrôler régulièrement les dispositifs de sécurité (lors de la livraison et au minimum 1 fois par an) par une entreprise qualifiée et faites-le établir par écrit.
- Min. 1x par mois, effectuez une inspection visuelle de votre porte de garage quant aux endommagements qui pourraient en influencer le fonctionnement.
- Ne jamais intervenir lorsque la porte est en marche ou en mouvement !



#### 1.2 Consignes de sécurité pour le montage, la mise en service et l'entretien

- La porte de garage ne peut être montée, raccordée, ou mise en service pour la première fois que par des professionnels.
- Veillez, lors des travaux, à ce que le courant du circuit électrique soit et reste coupé à tout instant !
- Ne mettez jamais en dérivation les dispositifs de sécurité.
- N'actionnez jamais la porte de garage lorsqu'elle est endommagée.
- Lors du montage et de l'entretien de la porte de garage, portez au minimum des gants, des chaussures de sécurité et, lors de travaux de forage, des lunettes de sécurité !
- Assurez-vous de tout temps que vous pouvez réaliser les travaux dans une position de travail stable.



- Protégez le lieu de montage/d'entretien à l'aide d'un ruban de sécurité, pour maintenir les tiers à distance.
- L'entretien ne peut être réalisé que par une entreprise spécialisée et/ou du personnel qualifié.
- Veillez à ce qu'il y ait une lumière suffisante.
- N'utilisez que des outils adéquats. Ceci surtout au moment de tendre les ressorts de tension.

### 1.3 Garantie et responsabilité

En cas de montage de la porte de garage réalisé par des personnes non qualifiées, en cas de modifications apportées par des personnes non qualifiées à la porte de garage ou à son système de transmission, qui ne sont pas conformes à ce mode d'emploi, notre responsabilité disparaît de même que la garantie. Ceci s'applique aussi aux endommagements survenus en raison d'un mauvais actionnement, du non respect des instructions de ce manuel et/ou d'une mauvaise maintenance et d'un mauvais entretien.

## 2 Utilisation

Une porte de garage est conçue pour fermer une ouverture dans un bâtiment. Cette porte de garage est conçue pour être montée dans des garages et des pièces d'entreprises, et sert à assurer un passage sûr à des véhicules conduits par des personnes.

## 3 Directives et normes (uniquement en cas de transmission électrique)

Lors de la conception, de la production et du montage de cette porte de garage, ont été appliquées les directives et les normes suivantes:

98/37/CEE	Directive sur les machines
89/336/CEE	Directive CEM (avec mise à jour 91/263/CEE, 92/31/CEE, 93/68/CEE)
73/23/CEE	Directive en matière de basse tension (avec mise à jour 93/68/CEE)
EN 12604:2000	Aspects mécaniques; exigences et classification
EN 12605:2000	Aspects mécaniques; procédure de test
EN 12445:2000	Sécurité pour les portes entraînées; méthodes de test
EN 12453:2000	Sécurité pour les portes entraînées; exigences
EN 954:-1:1996	Sécurité des machines; pièces du système de transmission avec fonction de sécurité
EN 60204:-1:1997	Sécurité des machines; équipement électrique
EN 60335:-1:1994	Sécurité des machines...; obligations à caractère général

### 3.1 Référence

La porte de garage répond aux normes et directives édictées.  
Sa conformité a été prouvée. Les papiers s'y rapportant peuvent être consulté chez Multi-Deur BV.

## 4 Montage

### 4.1 Préparatifs du montage

- Contrôlez si la plaque de montage contre laquelle le set de rail doit être monté constitue une surface plate uniforme, et qu'elle est suffisamment résistante techniquement pour y fixer ce set de rail.
- Contrôlez si le sol est de niveau et n'est pas inégal.
- Avant de commencer le montage, évaluez si le garage a les dimensions minimales énoncées *Voir figure 1.*

W = Largeur de passage  
H = Hauteur de passage  
OH = Espace supérieur  
Z = Espace latéral

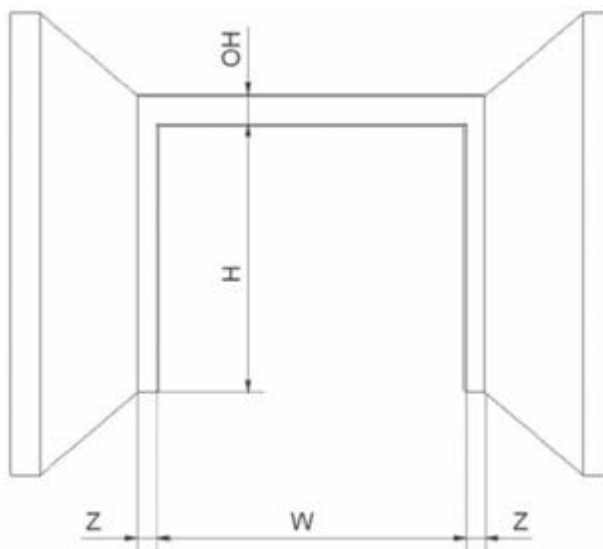
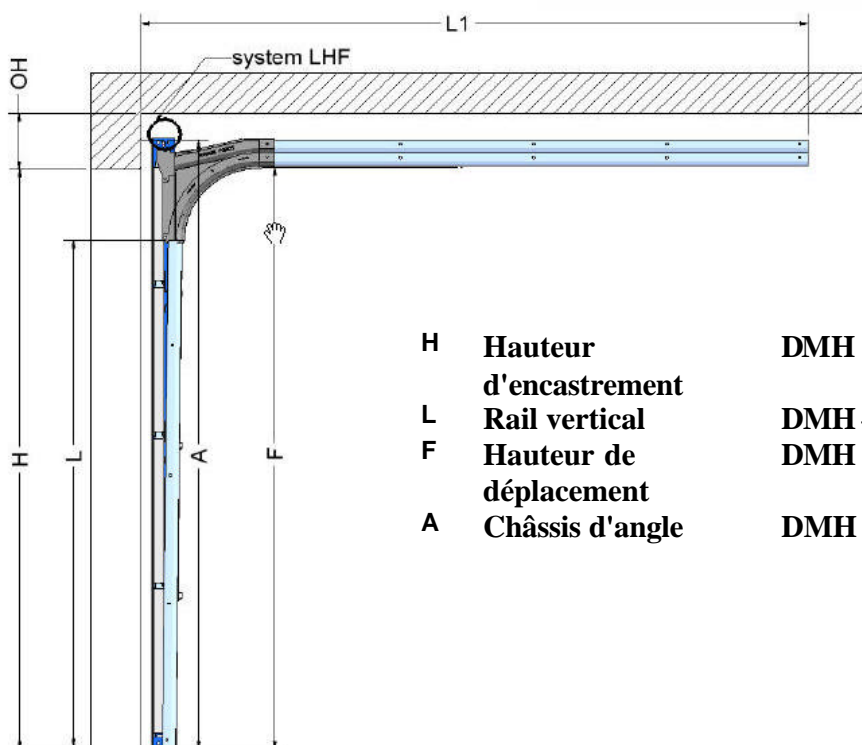

Fig. 1



H	Hauteur d'encastrement	DMH
L	Rail vertical	DMH - 335
F	Hauteur de déplacement	DMH -34
A	Châssis d'angle	DMH +75

## 4.2 Outils de montage et accessoires

Ci-dessous se trouve une liste des outils nécessaires :

- Niveau (tuyau)
- Perceuse
- Perceuse électroportative
  - Foret à acier 4,5 mm/9,0 mm
  - Foret à pierre 8 mm/10 mm
- Cliquet avec porte-foret 10mm/13mm
- Clef fermée/clé plate: 10 – 11 mm/12 – 13mm
- Pince grip : 3 pièces. (minimum 2 pièces)
- env. 5 m. de corde

Chevilles correspondantes par ex. FISCHER SX10 SK (set)  
(Ne sont pas fournies)

- Chevilles 8 ou 10 mm 16 pièces
- Vis à six pans Ø7, SW13, L=60 16 pièces

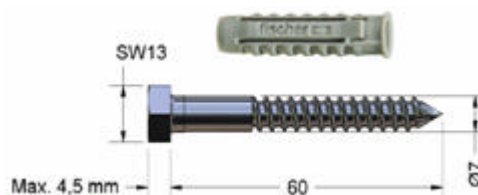

**Lors du forage, portez toujours des lunettes de sécurité !**

**Utilisez une échelle stable et sûre !**

## 4.3 Montage des lignes d'angle et des coudes

Faites une ligne (1) sur le mur.

Dessinez ensuite une ligne de niveau. (2)

Pour l'alignement au sol, tracez les marques (3) et (4).

Dimension de la ligne d'angle = H (hauteur de passage) + 75 mm.

Montez le colmatage sur la ligne d'angle.

Montez les deux lignes d'angle contre le mur avec les côtés inférieurs correspondant aux points (3) et (4). Veillez à ce que les deux lignes d'angle soient parallèles l'une à l'autre et qu'elles soient de niveau dans les deux sens. Fixer au minimum à 4 endroits dans le mur.

Utilisez des chevilles de 8 ou 10 mm avec des vis à six pans de Ø 7 mm pour la fixation.

*Voir figures 2 et 3.*

Veillez à ce que les deux lignes d'angle soient parallèles et perpendiculaires aux lignes 3-4.

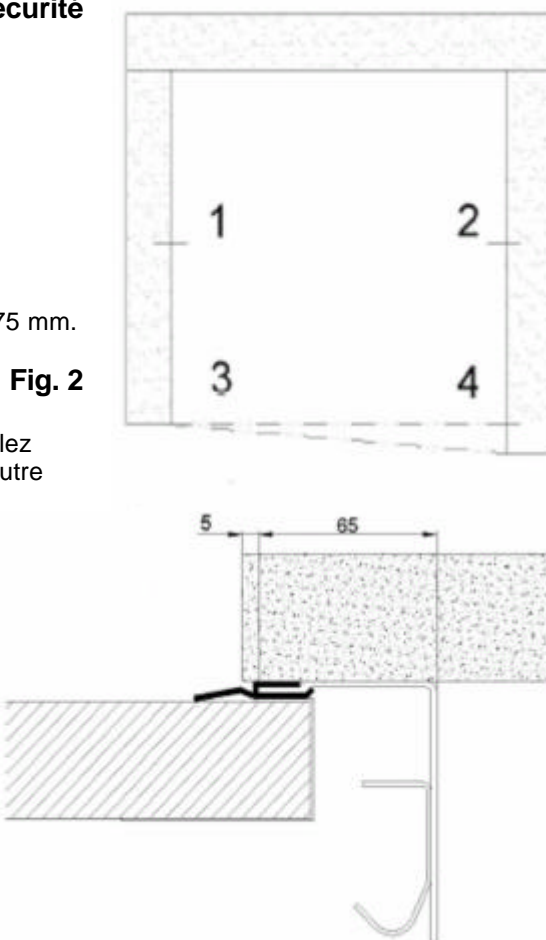

**Fig. 3**



Montez ensuite le coude sur la ligne d'angle, avec 4 boulons à têtes cylindriques et 4 écrous à collerettes. Utilisez la butée du coude pour bien déterminer la position. Cette butée est prévue pour un panneau de 38-40 mm d'épaisseur.

Voir figure 4.

Prenez le rail et faites-le coulisser dans le coude jusqu'à la butée.

$Longueur\ verticale\ du\ rail = H\ (hauteur\ de\ passage) - 335\ mm.$

Faites coulisser le rail vertical dans le coude, le décalage au sol est de 40 mm. Tracez ce décalage (épaisseur de panneau) par rapport à la ligne d'angle et fixez le rail vertical avec au minimum 3 boulons à têtes cylindriques et des écrous à collerettes. Faites ceci à gauche et à droite.

Voir figure 5.

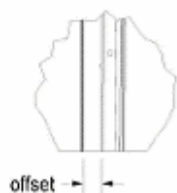

Fig. 5

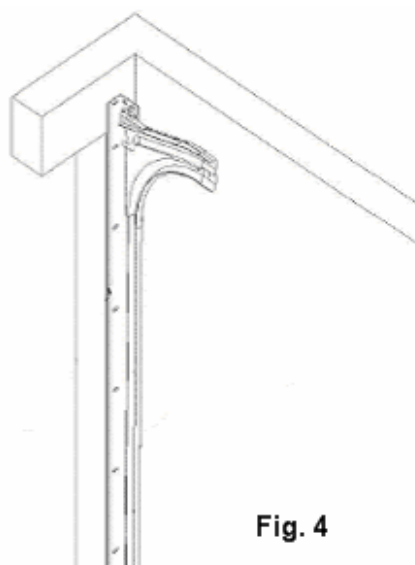

Fig. 4

#### 4.4 Montage des rails horizontaux.

Montez les deux rails l'un à l'autre avec la plaque de rail, avec des boulons à tête cylindrique et des écrous à collerette. Respectez les positions de montage !

Voir figure 6.

Fixez un morceau de corde à la construction du plafond ou du toit pour maintenir la partie arrière des rails en hauteur, ceci pour faciliter le montage des rails horizontaux. Faites glisser les rails reliés dans le coude en plastique et fixez celui-ci avec des boulons à tête cylindrique et des écrous à colerette. Voir figure 7.

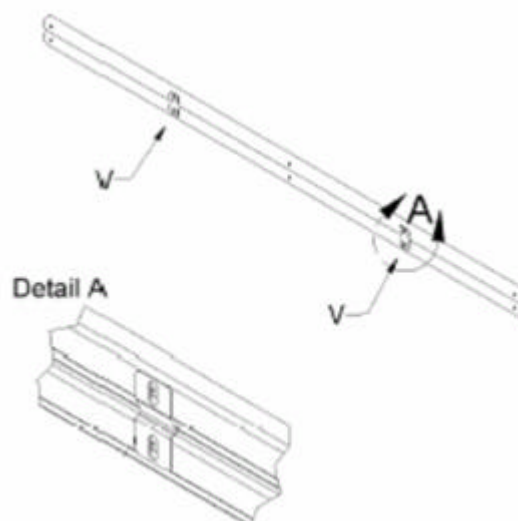

Fig. 6

## 4.5 Suspension

Prenez deux tiges de suspension et cliquez les autour des rails horizontaux assemblés, une tige de suspension près du coude en plastique et une à la fin du set de rail horizontal. Ces positions de suspension sont très importantes pour le bon fonctionnement de votre set de rail ! Si la suspension est bien réalisée, toutes les forces sont absorbées dans la suspension et la ligne d'angle. Faites ensuite coulisser les tiges de suspension en dessous d'une poutre ou d'une construction du toit, et avec le profil ou le L de rallonge, fixez le set de rail horizontal. Ensuite, montez au plafond les L de suspension avec 2 vis hexagonales de  $\varnothing 7$  mm par plaque de montage. En présence d'un plafond en béton : utilisez des chevilles de 8 ou 10 mm (surveillez l'épaisseur de la plaque de béton !) Ensuite, détachez la corde *Voir figure 8.*



Fig. 7

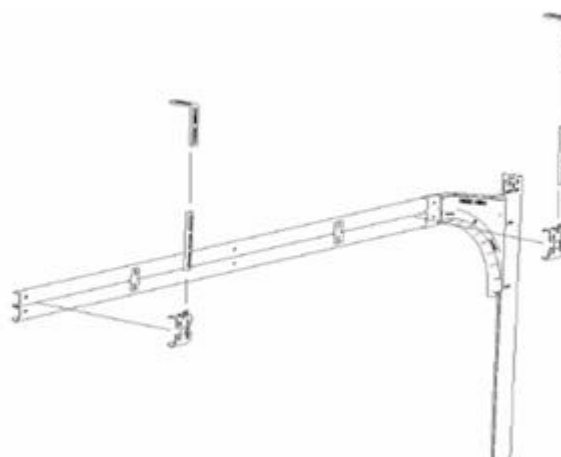

Fig. 8

### Contrôlez ensuite soigneusement ce qui suit :

Le set de rail horizontal doit être perpendiculaire à la surface de la porte ou du mur, et l'angle doit être de  $X=90$  degrés. Mesurez les dimensions C et D et contrôlez si elles sont égales. Si elles ne le sont pas : corrigez la suspension. Mesurez ensuite les dimensions A et B. Elles doivent aussi être égales. Si ce n'est pas le cas : corrigez-les. Votre set de rail est aligné.

*Voir figure 8.1.*

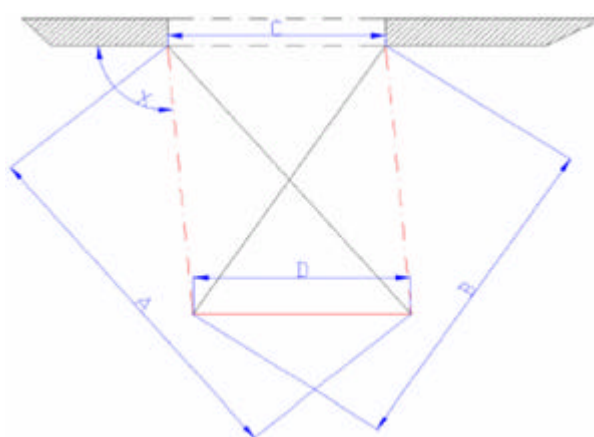
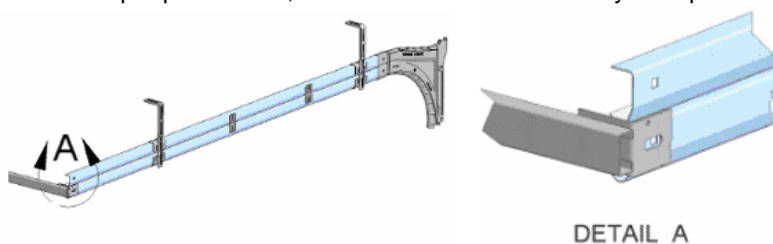

Fig. 8.1

## 4.6 Montage du rail en C.

Si votre porte est plus large que 3000 mm, nous vous conseillons une suspension avec rail en C horizontal avec orifices, entre les deux assemblages horizontaux, pour des raisons de stabilité. Montez le rail en C à la plaque de coin, à l'aide d'un boulon à tête cylindrique et d'un écrou. *Voir figure 8.2.*



**Fig. 8.2**

## 4.7 Montage du colmatage du linteau

Le profil d'étanchéité ou le clip d'étanchéité remplace le caoutchouc d'étanchéité au-dessus. Ceci permet d'éviter que le caoutchouc d'étanchéité au-dessus ne se déchire le long du plafond.



**Fig. 9**

## 4.8 Montage des ressorts et de l'axe

Avant de passer à l'unité électrique, vous devez d'abord monter les consoles aux châssis de coin. Vous pouvez le faire en positionnant la console sur le châssis de coin en vous aidant de la butée. Montez ensuite la console avec 2 boulons à têtes cylindriques et des écrous à collerettes au châssis de coin. Il est conseillé de fixer aussi la console contre le mur/le linteau. (Attention au guide-câble !)  
*Voir figure 10.*

### L'unité électrique

Faites glisser le logement de roulement, le guide-câble, la sécurité anti-rupture de ressort et les ressorts montés sur l'axe creux avec rainure d'entraînement comme sur l'illustration ci-dessous, *figure 11.*



**Fig. 10**

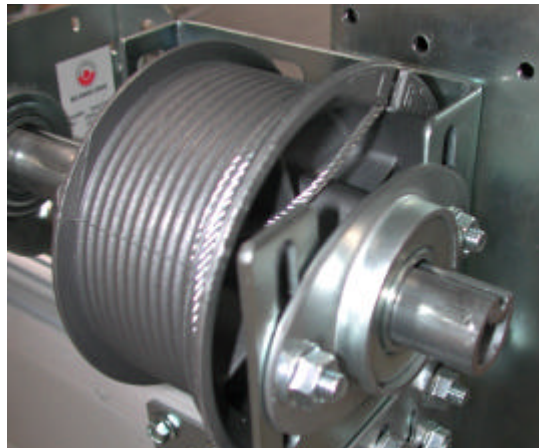

**Fig. 11.**



Ensuite, placez l'unité électrique complète dans les consoles. Assurez-vous que les supports de roulement se trouvent du côté extérieur des consoles. Montez ensuite les logements de roulement aux consoles avec 2 boulons à têtes cylindriques et des écrous à collerette. Montez les sécurités anti-rupture de ressort contre le linteau et veillez à ce que l'axe soit de niveau.

Faites glisser les guide-câbles à leur place mais ne les fixez pas encore. *Voir figure 12.*

**Fig.12**

#### 4.9 Montage des panneaux

Montez d'un côté la console au sol et fixez-la avec des vis à bois (6,3 x 25 mm). Prenez le rouleau de déplacement avec la douille d'entretoisement et le set de câble et faites-le glisser dans la console au sol.

*Voir figure 13.2.*

Ensuite, fixez les charnières médianes et latérales. Puis, placez la section au sol de niveau, entre le set de rail (remplissez éventuellement l'espace avec une cale) et montez l'autre console au sol en suivant la description ci-dessus. Placez la section intermédiaire au-dessus de la section au sol et fixez les charnières médianes et latérales. Répétez ceci 2x. Le choix des charnières du milieu et des côtés dépend du panneau que vous avez choisi. Réglez les roulettes de déplacement en nylon de telle sorte que la surface en nylon vienne se placer dans l'arrondi du rail et que le jeu entre le panneau et le colmatage latéral soit minimal. La roulette en nylon doit pouvoir être tournée à la main.

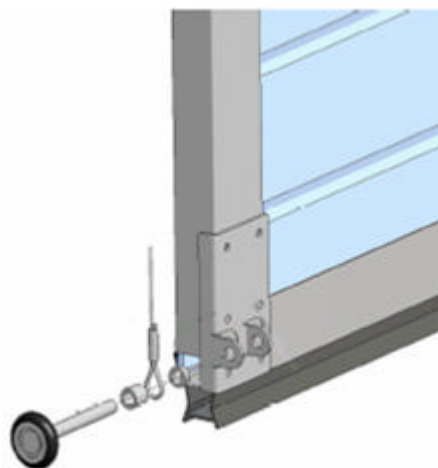
**Fig. 13**

La dernière section qui doit encore être montée est la section supérieure.

#### Veillez à ce qui suit :

Si vous utilisez un teneur de rouleau au-dessus, le jeu entre le bouchon d'extrémité et le teneur de rouleau ne peut être que de maximum 4 mm. *Voir figure 14.*

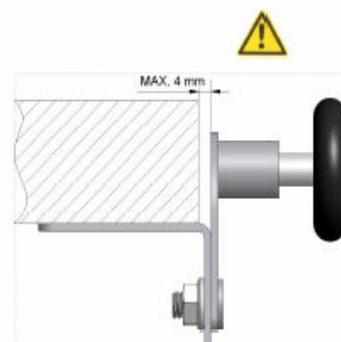
**Fig. 14**

Placez la section supérieure sur les sections médianes et montez le teneur du rouleau supérieur au choix, comme indiqué en *figure 15*.

Fig. 15

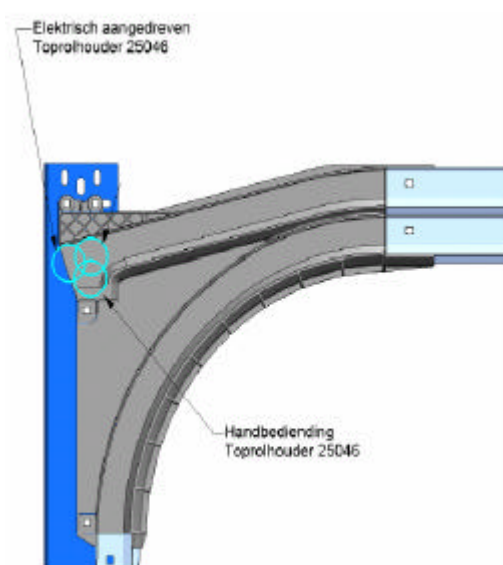

#### 4.10 Le montage du câble et le positionnement du guide-câble

Le set de câble est déjà monté aux consoles au sol (voir 4.9, figure 13.2). Faites passer le câble en partant des consoles au sol derrière les axes du rouleau de déplacement vers le guide-câble. Faites glisser l'extrémité du câble par le trou de fixation du guide-câble et faites tourner celui-ci de manière à ce que le câble soit tendu et qu'on ait au moins 2 tours de câble sur le guide-câble. Montez ensuite la clavette entre l'axe et le guide-câble. Voir *figure 18*.

Dirigez le guide-câble de telle sorte que le câble puisse être enroulé librement. Fixez le guide-câble avec les boulons de fixation sur l'axe, entre 27 - maximum 34 Nm. Le boulon de fixation du câble doit être serré à environ 13 Nm. Bloquez l'axe avec la pince grip et fixez l'autre câble de la même manière. Il est important que la tension sur les deux câbles soit identique et que la porte soit de niveau.



Fig. 18

#### 4.11 Tendre l'assemblage du ressort

Verrouillez la porte de manière à ce qu'elle ne puisse pas monter. Faites-le en serrant des pinces grip sur les rails verticaux. Tendez les ressorts en suivant la procédure ci-dessous. Le nombre de "tours" que doivent faire les ressorts est mentionné sur les ressorts assemblés. Après avoir serré la tête de serrage, fixez sur l'axe avec 27 à max. 34 Nm.



Tabel 1

DMH	Aantal slagen
3000	10,0
2875	9,7
2750	9,3
2625	8,9
2500	8,5
2375	8,2
2250	7,8
2125	7,4
2000	7,0

**IMPORTANT : Une tension importante s'exerce sur les ressorts. Travaillez toujours avec précaution surtout pour les travaux de correction et utilisez des fers de serrage bien entretenus et bien adaptés au travail.**  
**Tendez les ressorts de bas en haut ! Lorsque vous le tendez, le ressort s'amincit et s'allonge (le nombre de tours x l'épaisseur du fil); si ce n'est pas le cas, c'est que les ressorts gauche et droit sont intervertis.**

Procédure pour tendre un ressort.

1. Faites une ligne nette droite sur le ressort.
2. Enfoncez le premier clé de serrage dans la tête de serrage
3. Tournez le premier clé de serrage d'un quart de tour de sorte que le ressort se tende.
4. Maintenez le premier clé de serrage fermement et placez le deuxième clé de serrage dans le trou suivant de la tête de serrage.
5. Tournez le deuxième clé de serrage d'un quart de tour.
6. Maintenez le deuxième clé de serrage fermement (reprenez la tension) et enlevez le premier.
7. Répétez les étapes 3 – 4 – 5 – 6 jusqu'à ce que vous ayez atteint la tension adéquate.
8. Fixez la tête de serrage sur l'axe en serrant les deux boulons de la tête de serrage avec 27 à maximum 34 Nm.
9. Enlevez alors le dernier clé de serrage.
10. Contrôlez le nombre de rotations que le ressort a fait avec le nombre de lignes sur le ressort.

Retirez le blocage de l'axe et des rails verticaux et votre porte sectionnelle est terminée.

Contrôlez si la porte est bien équilibrée. Si ce n'est pas le cas, parcourez le point 4.12.

#### 4.12 Corriger la tension du ressort

Bloquez l'axe avec la pince grip.

Verrouillez la porte de manière à ce qu'elle ne puisse pas monter. Faites-le par exemple en serrant des pinces grip sur les rails verticaux.

**IMPORTANT : Une tension importante s'exerce sur les ressorts. Travaillez toujours avec précaution surtout pour les travaux de correction, et utilisez des fers de serrage bien entretenus et bien adaptés au travail.**

En tendant et en détendant encore les ressorts, vous pouvez au maximum corriger d'un coup par ressort. Veillez ici à corriger les deux ressorts, si nécessaire.

1. Enfoncez le premier clé de serrage dans la tête de serrage.
2. Tournez le clé de serrage dans la direction souhaitée.
3. Desserrez les boulons de la tête de serrage avec précaution et reprenez la tension du ressort.



4. Maintenez le premier clé de serrage fermement et placez le deuxième dans le trou suivant de la tête de serrage.
5. Tournez le deuxième clé de serrage d'un quart de tour dans la direction souhaitée.
6. Maintenez le deuxième clé de serrage fermement (reprenez la tension) et enlevez le premier.
7. Répétez les étapes 4 -5 -6 jusqu'à ce que vous ayez atteint la tension souhaitée.
8. Fixez la tête de serrage sur l'axe en serrant les deux boulons de la tête de serrage avec 27 à maximum 34 Nm.
9. Enlevez alors de dernier clé de serrage.

Retirez le blocage de l'axe et des rails verticaux et votre porte sectionnelle est terminée.

#### 4.13 Montage de la transmission

Montez la transmission conformément au manuel du fournisseur de la transmission.

#### 4.14 Le réglage de la transmission

Le réglage de la transmission doit être fait conformément au manuel de la transmission.

#### 4.15 Placer la marque CE

Placez alors la marque CE à gauche ou à droite, en dessous sur un bouchon terminal.

*Voir figure 17*

Autocollant CE



Fig. 17

## 5 Données techniques

- Système LF 229 avec coude en plastique et ressorts de torsion à l'avant
- Largeur : max. <5000 mm
- Surface de la porte : max. <11 m<sup>2</sup>
- Poids : max. 162 kg
- Annexe A : données de la porte de garage
- Le niveau de sécurité minimal pour sécuriser le côté de fermeture répond aux exigences posées par EN 12453, selon le tableau 1.
- Les mesures de dynamométrie sont réalisées selon EN 12445.
- Les valeurs mesurées restaient en dessous des forces maximales selon la norme.
- Ces mesures peuvent être consultées chez Multi-Deur BV.
- Pression sonore : la pression sonore de cette porte de garage se trouve en dessous de la valeur limite de <70 dB.
- Amplitude thermique : La porte de garage peut être utilisée par une amplitude thermique de – 20° à + 40°C.

## 6 Mise en service

La mise en service de la porte de garage doit être faite par un installateur expérimenté.

Elle doit être rapportée par écrit. L'entreprise responsable du montage doit rédiger une déclaration de conformité et placer le signe CE. En plaçant le signe CE, il est déclaré qu'il a été répondu à la directive relative aux machines de l'UE.



## 7 Transmission

Le système de commande de la porte du garage fonctionne selon le système de commande intégré dans la transmission.

Voir le manuel de la transmission. Lors de la mise en service de la porte de garage, le client (l'utilisateur) doit recevoir des instructions suffisantes.

### 7.1 Transmission électrique

La transmission électrique est commandée par une commande à distance ou par un interrupteur mural. La manière à laquelle le signal d'impulsion est donné se fait toujours en étant tourné face à la porte de garage. Si le panneau de porte passe sur un obstacle, ceci est signalé par le limiteur de force intégré. La transmission s'arrête et revient en sens inverse.



#### **On ne peut monter de verrouillage ou de serrure à la porte de garage .**

Les réglages de la transmission ne peuvent être modifiés que par un installateur expérimenté.

### 7.2 Commande manuelle

En cas de coupure de courant, la porte peut être déverrouillée par le déblocage de secours de la transmission. Elle peut alors être ouverte et fermée manuellement.

Elle ne peut être ouverte et fermée qu'avec une poignée.



#### **S'il n'y a pas de deuxième entrée dans le garage, il faut monter un verrou de déblocage.**

## 8 Maintenance

Nous ne garantissons une longue durée de vie qu'en cas de maintenance, d'entretien et de contrôle réguliers.

### 8.1 Généralités

Si l'entretien n'est pas réalisé, est négligé ou n'est pas effectué par un installateur expérimenté, l'entreprise qui a placé cette porte de garage ne peut être rendue responsable des conséquences de ce manquement.



### 8.2 Entretien

Les mesures ci-dessous doivent être exécutées :

- Directement après le montage de porte de garage
- Toutes les charnières, les rouleaux de déplacement et les roulements doivent recevoir une goutte d'huile.
- Graissez les axes des rouleaux de déplacement.
- Graissez les câbles.
- Graissez légèrement les ressorts de torsion.



Autres travaux d'entretien et d'inspection :

- Au minimum une fois par an, contrôlez si toutes les vis et tous les écrous sont bien serrés. Resserrez-les éventuellement.
- Contrôlez si les parties sujettes à l'usure, comme les câbles, les rouleaux de déplacement etc. présentent des crevasses et, éventuellement, faites-les remplacer (uniquement par une entreprise ou un installateur expérimenté).
- Veillez à avoir la bonne tension de ressort. S'il faut la changer, effectuez ce changement conformément au point 4.12 (corriger la tension de ressort) (uniquement par une entreprise ou un installateur expérimenté).
- Faire remplacer les ressorts de torsion et les câbles en acier après env. 15000 cycles (en cas de 8 ouvertures par jour, c'est env. 5 ans).
- Faites régulièrement un contrôle visuel pour voir s'il y a des endommagements en général (1 fois par mois, jusque 50 cycles par semaine, à moins d'autres indications du fournisseur).
- En cas de coulisement irrégulier du panneau de porte, n'envoyez pas de signal et inspectez la porte de garage en évitant tout danger ! Regardez surtout les câbles, les ressorts et les rails avec les rouleaux de déplacement. Ne réparez ni ne remplacez jamais rien vous-même. Faites le faire par une entreprise ou un installateur expérimenté.
- Une fois par an, nettoyez les rails.

## Inspection

Selon le chapitre 6 de la directive "Directives pour les fenêtres, les portails et les portes à transmission", il faut que celles-ci, à partir de leur première utilisation et aux intervalles d'entretien indiqués par le fournisseur, mais au minimum 1 fois par an, soient inspectées par une entreprise ou un installateur expérimenté.

Cette inspection doit être distinguée de l'entretien.

## 8.3 Pannes

Panne	Cause possible	Solution
La porte ne s'ouvre/ne se ferme pas	La fiche n'est pas dans la prise.	Enfoncez la fiche.
La porte ne s'ouvre/ne se ferme pas	Obstacle sur la voie, rails sales.	Enlevez les obstacles, nettoyez les rails.
La porte ne s'ouvre pas avec la commande à distance.	La commande à distance est défectueuse ou la pile est déchargée.	Remplacer la commande à distance; remplacer la pile.
La transmission fonctionne mais la porte ne bouge pas.	La porte a été verrouillée.	Connectez la porte à la transmission.
Autres pannes en rapport avec la transmission.		Voir le manuel utilisateur de la transmission.



## 9 Mise hors service/Démontage/Mise au rebus

### 9.1 Mise hors service (uniquement pour le modèle à transmission électrique)

Retirez la fiche de la prise et prenez des mesures de sécurité pour qu'elle n'y soit plus introduite.

### 9.2 Démontage

Généralités :

- Seul un personnel de montage/de démontage qualifié peut être chargé du démontage.
- Assurez-vous que seul le personnel de montage/de démontage est présent sur les lieux lors du démontage et maintenez les tiers à distance, en utilisant éventuellement un ruban de sécurité.
- Assurez-vous qu'il y a suffisamment de lumière lors du démontage.
- Surtout au moment de détendre les ressorts, assurez-vous que vous utilisez les outils adéquats et que vous êtes en position stable.

#### Procédure :

Bloquez l'axe avec la pince grip.

Verrouillez la porte de manière à ce qu'elle ne puisse pas monter. Faites-le en serrant des pinces grip sur les rails verticaux.

**IMPORTANT : Une tension importante s'exerce sur les ressorts. Travaillez toujours avec précaution et utilisez des fers de serrage bien entretenus et bien adaptés au travail :**

1. Enfoncez la 1<sup>ère</sup> clé de serrage dans la tête de serrage
2. Maintenez la 1<sup>ère</sup> clé de serrage fermement, desserrez avec précaution les boulons sur la tête de serrage et reprenez la tension du ressort.
3. Placez alors la 2<sup>ème</sup> clé de serrage dans le trou suivant de la tête de serrage et détendez le ressort avec précaution. En principe, le ressort se détend de haut en bas.
4. Enfoncez à nouveau la 1<sup>ère</sup> clé de serrage dans la tête de serrage et détendez.
5. Répétez les étapes 3 -4 jusqu'à ce que le ressort soit détendu.
6. Répétez les étapes 1 -4 avec l'autre ressort.
7. Desserrez les boulons des guide-câbles et enlevez les câbles d'acier qui s'y trouvent.
8. Démontez l'axe avec les ressorts.
9. Desserrez les boulons et les écrous du raccord du coude en plastique avec les rails horizontaux.
10. Démontez la suspension et les rails horizontaux hors du coude en plastique.
11. Démontez les sections des panneaux du haut en bas, en desserrant les teneurs des rouleaux de déplacement et les charnières médianes.
12. Démontez le coude en plastique.
13. Démontez la ligne d'angle.

### 9.3 Mise au rebus

Toutes les pièces de la porte de garage sont faciles à séparer les unes des autres et à réutiliser. Transporter le tout au parc à détrit.



Multi-Deur BV

## Manuel d'utilisation

---

### 10 Le fabricant



#### Multi-Deur BV

Nijverheidsweg 25  
3899 AD Zeewolde

Tél. : 036 – 522 48 11

Fax : 036 – 522 48 79

Informations : [info@multi-deur.nl](mailto:info@multi-deur.nl)  
Vente : [verkoop@multi-deur.nl](mailto:verkoop@multi-deur.nl)  
Service après-vente : [service@multi-deur.nl](mailto:service@multi-deur.nl)

Internet: [www.multi-deur.nl](http://www.multi-deur.nl)